



LIDER CONT

WORLDWILDE ELECTRIC SUPPLY

LC11-96X

Contador Robusto de Metros:

Ideal para medição de comprimentos de tecidos, papéis e outros. Utilizando duas roldanas calibradas garantindo maior aderência e precisão nas medidas, indicando décimos de metros na primeira roda ou metros inteiros.

Dimensões:

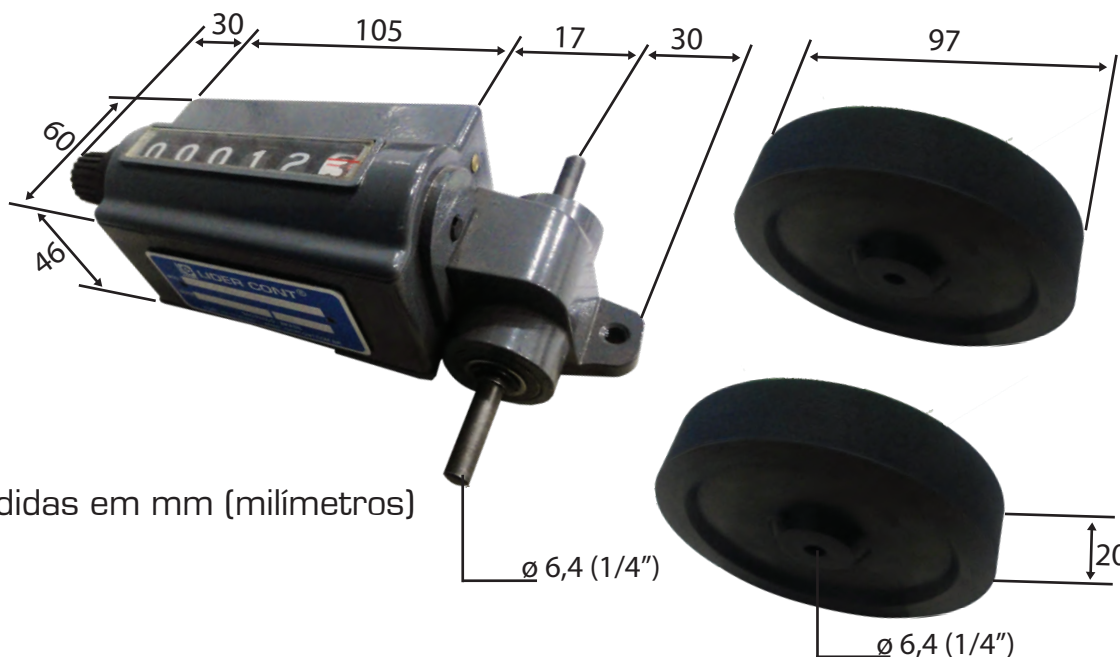

! Medidas em mm (milímetros)

Principais Características:

- Medidas lineares de todos os tipos de materiais em movimento;
- Eixo duplo que garante maior contato com o material a ser medido;
- 6 dígitos, Retorno por botão, Montagem pela base;
- Velocidade de até 175 metros por minuto / 570 rpm na versão décimos de metro e 300 metros por minuto / 980 rpm na versão metros.

2 ANOS DE GARANTIA

Metros	Metros	Décimos de Metros	Décimos de Metros
Eixo passante Sentido de giro Anti Horário	Eixo passante Sentido de giro Horário	Eixo passante Sentido de giro Anti Horário	Eixo passante Sentido de giro Horário

LC11-96B-7

LC11-96A-2

LC11-96B-4

LC11-96A-1